

OD RYSUNKU DO GOTOWEGO DETALU!

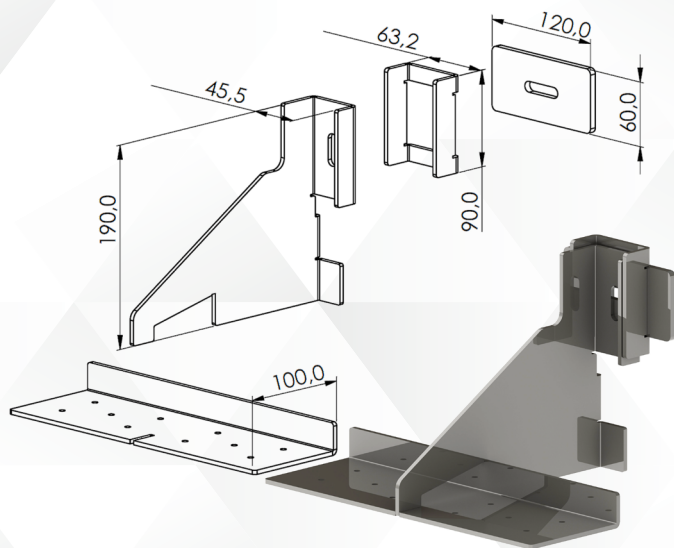

Oferujemy udoskonaloną usługę kompleksowej, bezwiorowej obróbki cienkościennych wyrobów metalowych - autorski proces firmy Stomilex, z wykorzystaniem kilku technologii.

Aby wykonać element (detal) należy przesłać:

- specyfikację ilościowo-jakościową
- laser 2D pliki: .dwg lub .dxf
- laser 3D pliki: .stp lub .igs
- obróbka skrawaniem pliki: .dwg / .dxf lub .stp / .igs
- dokumentację techniczną w formacie .pdf
- dokumentację do gięcia w formacie .pdf
- informację o znakowaniu/grawerach

Zapraszamy do skorzystania z naszych usług.

STOMILEX Sp. z o.o.
Zakład produkcyjny
05-820 Piastów
ul. Warszawska 49/51

Tel. biuro: +48 22 723 65 31
Fax biuro: +48 22 723 19 47
E-mail: handlowy@stomilex.pl



PEMOWANIE

Pemowanie to proces montażu elementów łącznych tzw. nito-złączy typu PEM. Za pomocą pras hydraulicznych CNC możemy stosować różne rodzaje narzędzi, dzięki czemu wykorzystujemy szeroki zakres rodzajów i rozmiarów złączy.

Zalety pras hydraulicznych:

- możliwość wciskania we wszystkich gatunkach stali
- powtarzalność siły nacisku +/-2%
- elastyczność procesu wciskania
- łatwość wciskania insertów

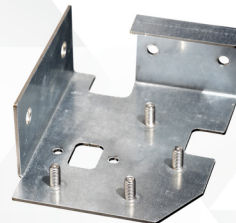

POMIARY WSPÓLRZĘDNOŚCIOWE

RAMIĘ POMIAROWE CIM CORE INFINITE

Zakres pomiarowy: 2800 mm

Dokładność wg testu B: $\pm 0,029$ mm

Dokładność wg testu C: $\pm 0,041$ mm

3 końcówki pomiarowe:

- igłowa o długości roboczej 85 mm
- z włókna grafitowo-węglowego o długości roboczej 50 mm i średnicy rubinowej kulki pomiarowej wynoszącej 6 mm
- stalowa końcówka pomiarowa o długości roboczej 50 mm i średnicy stalowej kulki pomiarowej wynoszącej 15 mm

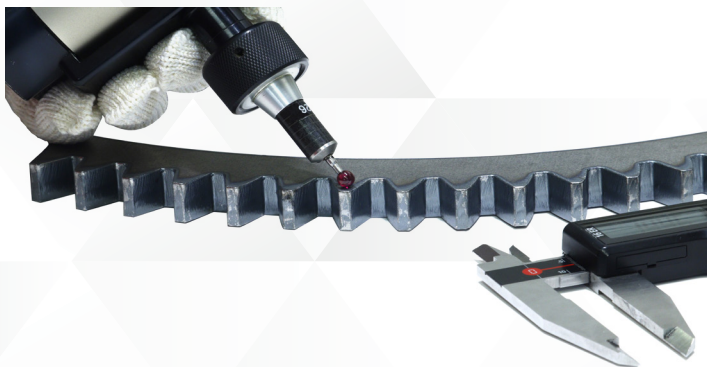

ZGRZEWANIE

Przypawanie/zgrzewanie polega na przymocowywaniu metalowych sworzni, nakrętek lub innych elementów do różnego rodzaju metalowych obudów, blach, a także powierzchni aluminiowych o różnej grubości materiału bazowego.

MATERIAŁY:

- aluminium, stal węglowa, stal nierdzewna, mosiądz

MOŻLIWOŚCI:

- grubość materiału bazowego do 3 mm
- zakres średnic zgrzewanych tulejek oraz kołków 3-10 mm
- zakres długości zgrzewanych elementów 6-40 mm



SPRZEDAŻ MATERIAŁÓW

Prowadzimy hurtową oraz detaliczną sprzedaż materiałów. Chcąc sprostać rosnącym wymaganiom Klientów oferujemy szeroki zakres asortymentu, m.in. stal węglowa, stal ocynkowana, stal nierdzewna oraz aluminium. Oferowane przez nas materiały pochodzą tylko ze sprawdzonych źródeł, są najwyższej jakości oraz posiadają stosowne atesty. Podążamy za wyznaczanymi przez rynek trendami poszerzając nasz asortyment.



LOGISTYKA

Zapewniamy naszym Klientom realizację zamówień wszystkimi środkami transportu wykorzystując naszą flotę pojazdów oraz korzystając z usług naszych wieloletnich i niezawodnych podwykonawców. Realizujemy każde zamówienie i dostosowujemy się zawsze do potrzeb Klienta.

Nie ma dla nas rzeczy niemożliwych do realizacji.

STOMILEX

ZAKRES USŁUG

STOMILEX Sp. z o.o. z oddziałem produkcyjnym w Piastowie k/Warszawy oferuje:

- cięcie laserowe blach
- cięcie laserowe rur i profili
- gięcie elementów z blach na prasach CNC
- gięcie elementów z rur i profili na giętarcie trzpieniowej
- obróbkę detali na tokarce CNC
- obróbkę detali na wiertarko-frezarce 3-osiowej CNC
- roto-wibracyjną obróbkę detali
- usługę pomiarów współrzędnościowych
- tworzenie dokumentacji 2D i 3D
- projektowanie, prototypowanie oraz produkcja seryjna kompleksowych produktów
- pemowanie CNC
- zgrzewanie/przypawanie
- sprzedaż materiałów
- logistyka

Dodatkowo oferujemy pełen asortyment blach stalowych oraz nierdzewnych.



Posiadamy certyfikaty na zgodność z:

- ISO 9001 • IATF 16949 • ISO 14001

Wdrożyliśmy Systemy Zarządzania Jakością oraz Zarządzania Środowiskowego opartą na ww. normach.

SKONTAKTUJ SIĘ Z NAMI:

e-mail: handlowy@stomilex.pl

tel. +48 22 723 65 31



WYCINANIE LASEROWE 2D

Posiadamy lasery do cięcia blach działające w technologii CO₂ i Fiber z wymiennymi stołami o wymiarach 3000 x 1500 mm. Szeroki zakres cięcia różnorodnych materiałów w osłonie azotu lub tlenu.

MATERIAŁY:

- cięcie stali nierdzewnej 0,5 - 25 mm
- cięcie stali konstrukcyjnej 0,5 - 20 mm
- cięcie metali kolorowych 0,5 - 5 mm
- cięcie aluminium 0,5 - 25 mm

OPTIMALIZACJA PROCESU CIĘCIA:

FlyLine Fiber:

Możliwość wykonania perforacji bez nadmiernego nagrzania się materiału. Technologia stanowi konkurencję dla wykrawarek.

BrightLine Fiber:

Adaptacyjny moduł wiązki - korzyści:
wyższa jakość cięcia materiałów o znacznych grubościach, wycinanie bardzo małych otworów w blachach o dużej grubości.

Highspeed i Highspeed ECO:

100% większa produktywność i prędkość posuwu, szybszy czas wklucia i maksymalne przyspieszenie.



GIĘCIE BLACH CNC

PRASY KRAWĘDZIOWE Z MOŻLIWOŚCIĄ GIĘCIA ELEMENTÓW DO:

- 500 mm dla grubości 8 mm
- 500 mm dla grubości 10 mm
- 1500 mm dla grubości 6 mm
- 2000 mm dla grubości 4 mm
- 2000 mm dla grubości 5 mm
- 3000 mm dla grubości 3 mm

Możliwość zagięcia czterech boków podstawy elementu (szuflada) do wysokości 420 mm.



WYCINANIE LASEROWE 3D

Nasze lasery do cięcia rur, profili oraz kształtowników otwartych działają w technologii CO₂ oraz Fiber.

PRZEKROJE:

- rura Ø 12 mm - 254 mm
- profil - prostokąt wpisany w okrąg Ø 254 mm

LASER 3D - MOŻLIWOŚCI:

- cięcie w profilach o przekroju: okrągłym, prostokątnym, owalnym i nie tylko
- cięcie otwartych profili L, C, U, T oraz H
- załadunek do 6500 mm / najdłuższy detal 6000 mm
- zminimalizowany odpad ze sztangi - 90 mm
- identyfikacja szwu w rurach
- „catcher” - wyłapuje wypływkę materiałową wewnątrz rury
- zaczytywanie rysunków konstrukcji ram (.stp, .igs, .sldprt)
- cięcie pod kątem - uchylna głowica - do 45°

GRUBOŚĆ CIĘCIA:

- stal konstrukcyjna - 8 mm
- stal nierdzewna - 5 mm
- aluminium - 6 mm
- mosiądz - 5 mm
- miedź - 3 mm

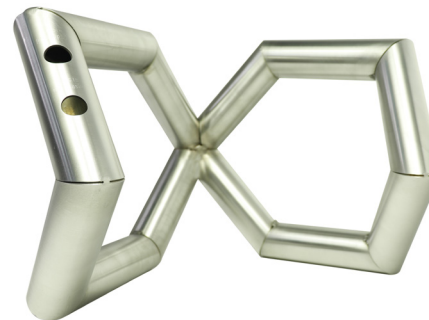

SPAWANIE MIG/TIG

TECHNOLOGIE SPAWANIA MIG/TIG:

MATERIAŁY:

- stal węglowa
- stal nierdzewna

GRUBOŚĆ MATERIAŁÓW:

- MIG 1 - 10 mm
- TIG 1 - 8 mm



GIĘCIE RUR I PROFILI CNC

Giętarka trzpieniowa CNC do gięcia rur, profili oraz prętów pozwala na precyzyjne kształtowanie zaawansowanej geometrii.

SPOSOBY GIĘCIA:

- na stałym promieniu gięcia, zależnym od matrycy
- na zmiennym promieniu gięcia, gdzie minimalny promień gięcia równy jest dziesięciokrotności średnicy zewnętrznej rury

MATERIAŁY:

- stal konstrukcyjna, stal nierdzewna, aluminium

POSIADAMY NARZĘDZIA DO GIĘCIA:

- rury Ø 18,0 na stały promień gięcia 50 mm
- rury Ø 22,0 na stały promień gięcia 50,8 mm
- rury Ø 25,0 na stały promień gięcia 60 mm
- rury Ø 26,9 na stały promień gięcia 67 i 110 mm
- rury Ø 33,7 na stały promień gięcia 54, 75 i 100 mm
- rury Ø 38,0 na stały promień gięcia 90 i 120 mm
- rury Ø 42,4 na stały promień gięcia 85 i 127 mm
- profilu 40x20 na stały promień 120 mm - gięcie ścianki 20 mm
- profilu 50x50 na stały promień gięcia 150 mm
- profilu 90x60 na stały promień 150 mm - gięcie ścianki 90 mm

Wszystkie powyższe przekroje, oprócz 18 i 22 mm, możemy giąć również na promieniu zmiennym.

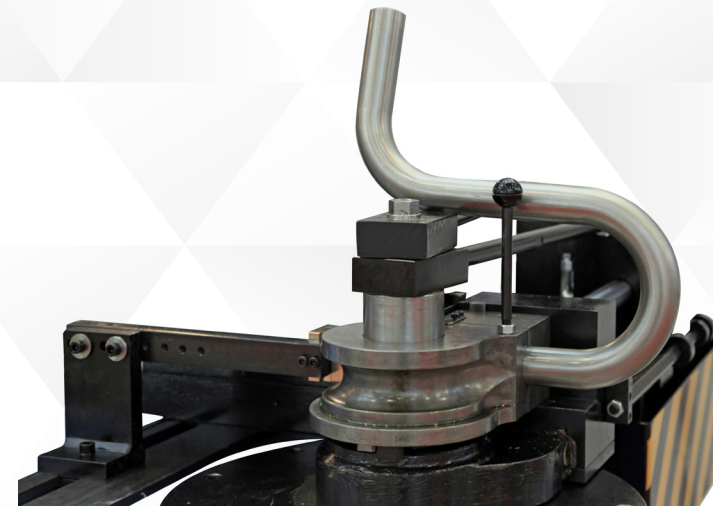

USŁUGI OBRÓBKI SKRAWANIEM CNC

Oferujemy wysokiej jakości usługi obróbki skrawaniem. Dzięki zaawansowanym maszynom i doświadczeniu naszych pracowników zapewniamy profesjonalną obsługę zamówień.

FREZOWANIE

- Posuw (ruchy robocze) max:
 - oś X 1050 mm
 - oś Y 570 mm
 - oś Z 510 mm
- Dokładność (zakres tolerancji):
 - położenie ± 0,005 mm
 - powtarzanie ± 0,002 mm

TOCZENIE

- przelot wrzeciona głównego Ø do 65 mm
- max wymiar elementu toczonego Ø do 300 mm
- max wymiar elementu na subwrzecionie Ø do 150 mm
- powtarzalność wymiarów do 0,005 mm
- max masa detalu do 70 kg
- wiercenie osiowe oraz poza osią detalu
- frezowanie osiowe oraz wzdłużne (wpusty)

OBRÓBKA OTWORÓW

- wiercenie
- wytaczanie
- flowdrill (obróbka termiczna)
- gwintowanie M2 - M20
- frezowanie

